

## X軸 クランプレス ステージ □40/□60:BXF04/BXF06

標準 BXF04014

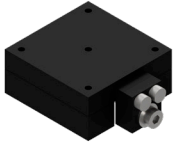

標準 BXF06018

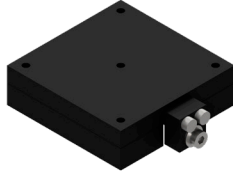

薄型 BXF04014T

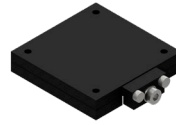

薄型 BXF06018T

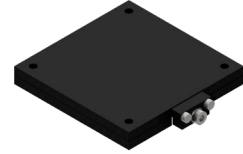

RoHS

● 特長

- ・位置決め後のクランプが不要なクランプレス ステージです。
- ・ステージ上面テーブルの移動後、調整位置から動きません。
- ・クランプネジの張り出しがなく、省スペース化を図れます。

### BXF 04014 T

1 2 3

1 ステージ面サイズ

04	40mm
06	60mm

2 移動量

014	14mm
018	18mm

3 テーブル厚さ

無記号	標準 (18mm)
T	薄型 (8mm)

※04018、06014は選べません。

- ・六角レンチ操作タイプの製品です。六角レンチは付属していません。お客様にてご用意ください。
- ・目盛ラベルが付属します。用途に応じてご使用ください。

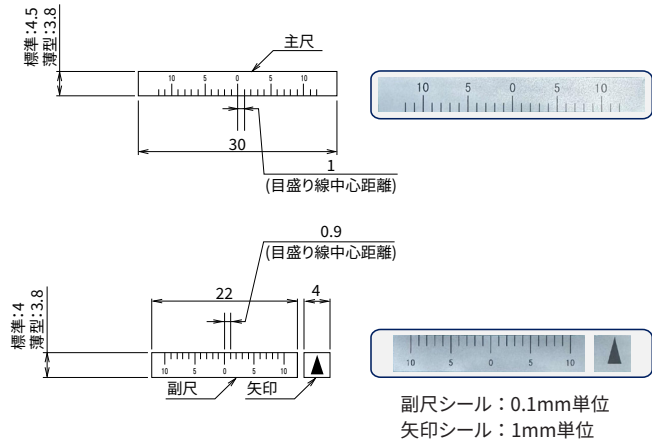

【使用上の注意事項】

- ・製品SPECは平面に設置したときを条件としています。縦使い (側面垂直、側面水平取付け)時は平面設置時の1/3以内でご使用ください。天地逆転でのご使用はできません。
- ・薄型タイプは付属ねじに十字穴付きナベ小ネジを使用しています。締付トルクは75cN・m (推奨値)となります。※□40/□60mm共通
- ・本製品の送り機構は、送り動作を高頻度で繰り返すと異常摩耗が発生する可能性があります。また、他手動ステージと同様に高速での送り動作も異常摩耗・破損の原因となります。高頻度および高速での送り動作は避けてください。

納期  
問合せ  
ください

SPEC				
型式	BXF04014	BXF06018	BXF04014T	BXF06018T
ステージ面サイズ	40×40mm	60×60mm	40×40mm	60×60mm
移動量	±7mm	±9mm	±7mm	±9mm
テーブル厚さ	18mm (標準タイプ)		8mm (薄型タイプ)	
送りねじリード	0.7mm		0.5mm	
最小読取 ※1	0.1mm		0.1mm	
耐荷重 ※2	4.0kgf [39.2N]	6.0kgf [58.8N]	2.0kgf [19.6N]	3.0kgf [29.4N]
平行度	0.1mm		0.2mm	
自重	0.08kg	0.18kg	0.04kg	0.08kg
主材質	アルミ-黒アルマイト処理			
付属品	目盛	目盛ラベル		
	ねじタイプ	六角穴付きボルト		十字穴付きナベ小ネジ
	ねじサイズ	M3-10 4本	M4-10 4本	M3-4 4本(※3) M4-4 4本(※3)
価格	¥12,000	¥14,000	¥18,000	¥20,000

※1 目盛ラベル貼り付け時の値です。

※2 縦使い (Z軸)でご使用になる場合は表記耐荷重の1/3以内としてください。

※3 薄型タイプは付属ねじに十字穴付きナベ小ネジを使用しています。締付トルクは75cN・m (推奨値)となります。※□40/□60mm共通

外形寸法図

BXF04014

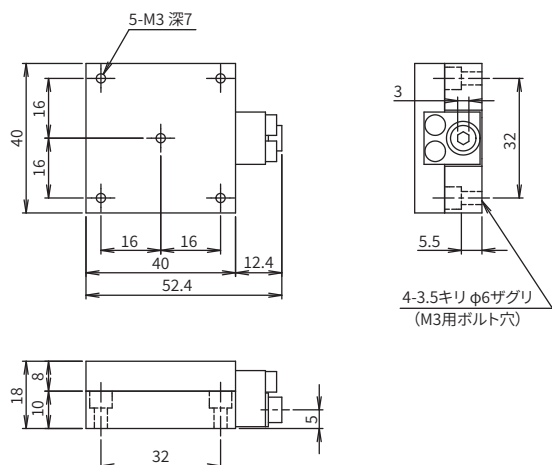

BXF06018

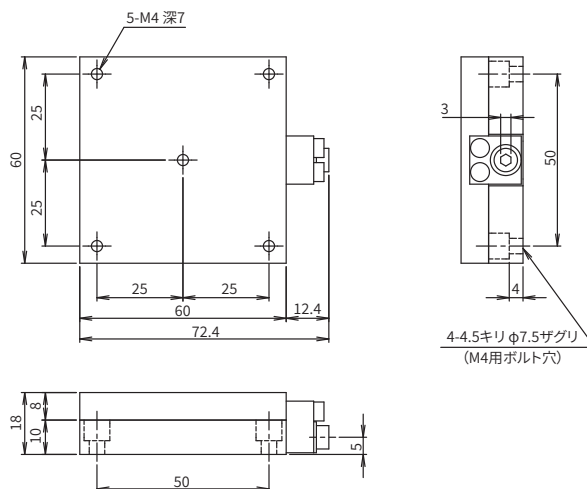

BXF04014T

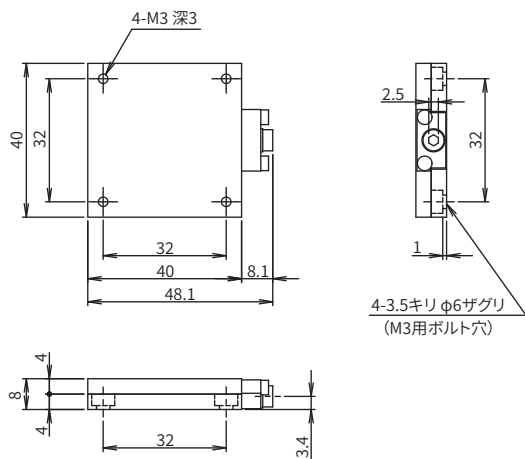

BXF06018T

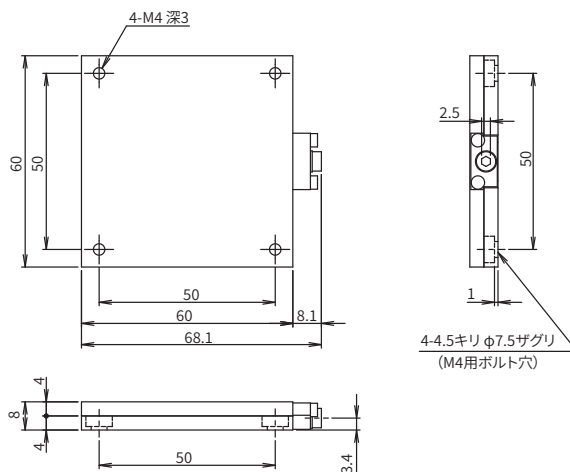

手動直動

X

XY

Z

水平面Z

XZ

水平面XZ

XYZ

水平面XYZ

ゴニオ

回転

ユニット

アクセサリ

25

30

40

50

60

70

80

100

120

その他

2

134-2